

# ahlmметоден

## Storsäckbehållare ST-5

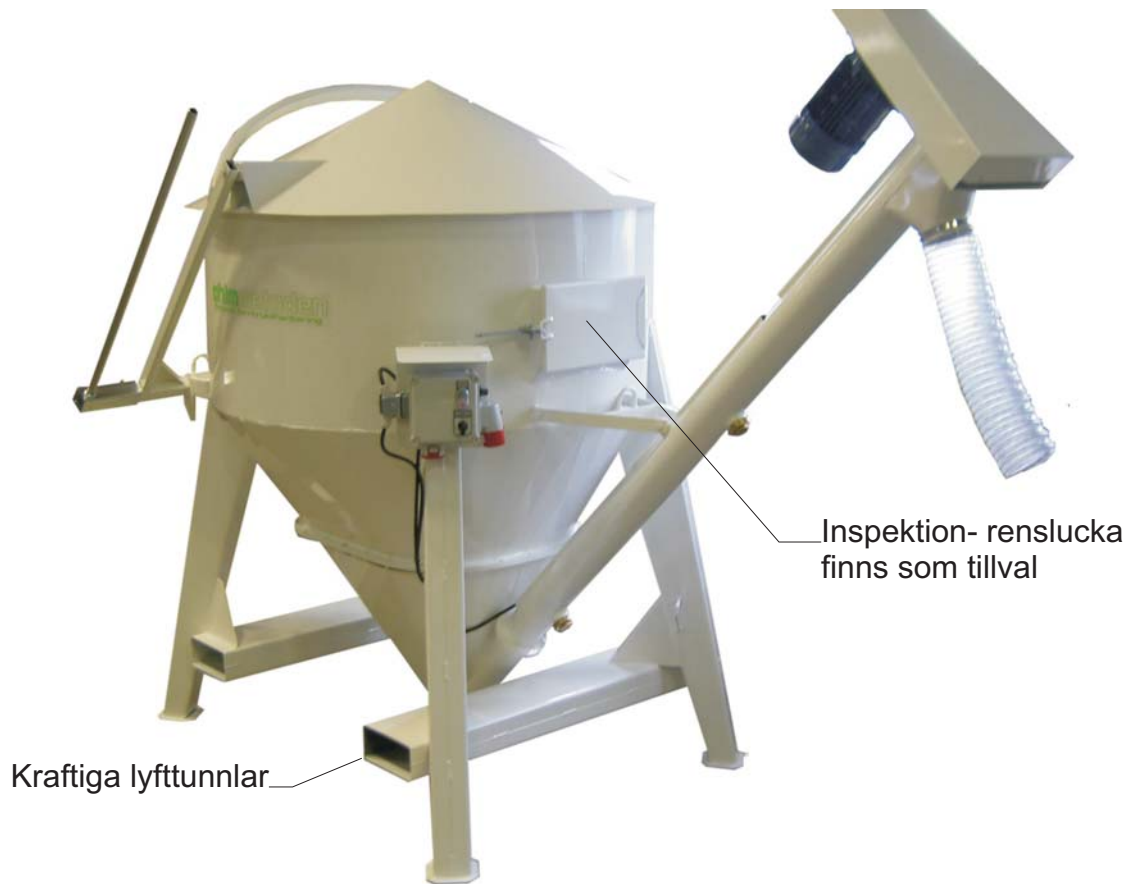

**ST-5 heter vår säcktömmare med transportskruv. Denna utgör grunden i vårt ST-5 program som finns i många olika varianter. Liksom övriga produkter inom Ahlmmetoden är ST-5 dammtät och enkel att hantera. Den låga höjden gör ST-5 speciellt lämplig att användas inomhus eller där det är trångt på höjden. ST-5 placeras på marken eller golvet och innehållet skruvas upp genom transportskruven till blandaren. Locket till ST-5 manövreras enkelt via ett demonterbart handtag. Påfyllning sker genom att en storsäck av plast eller papper, med hjälp av kranbil, byggkran, travers eller lastmaskin sänkes ner över den inbyggda kniven.**

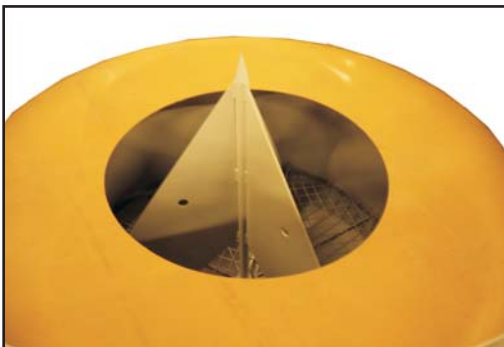

Kraftig 3-bladig kniv som möjliggör en snabb påfyllning. Dammtätningssduken sluter samtidigt runt säcken och gör påfyllningen dammfri. Som tillbehör finns ett 3 delat avtagbart galler som monteras under kniven. Detta förhindrar att säckrester och materialklumpar kommer ner i skruvinloppet.



Som tillbehör kan ST-5:an utrustas med vibrator. Denna används för att underlätta tömningen av behållaren.

Den nedre konen kan även utrustas med en omrörare. Denna används till material liknande cement eller material med fiber inblandat. Denna modell heter ST5-O

# ahlm metoden

## Storsäckbehållare ST-5

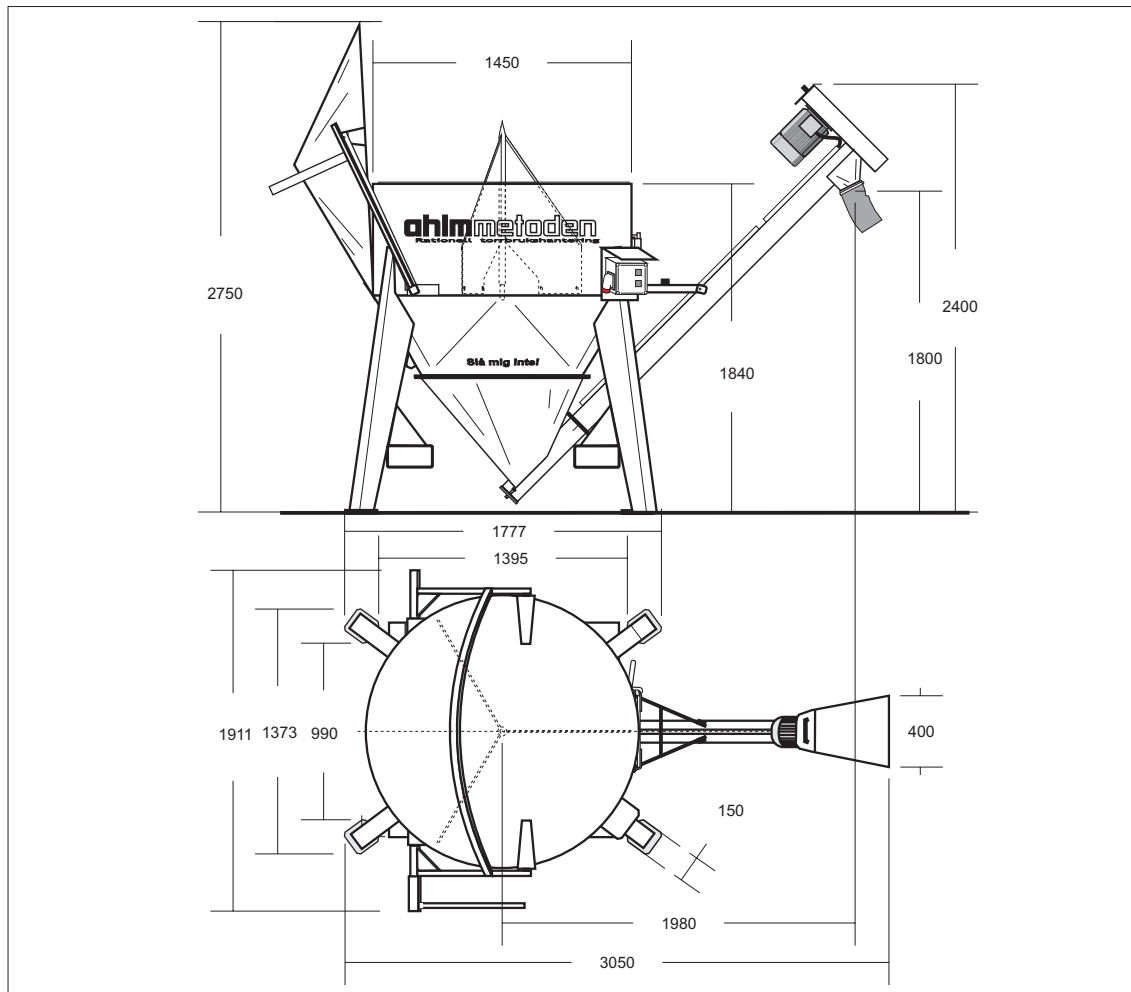

<b>Rymd:</b>	1600 liter
<b>Vikt:</b>	450 kg
<b>Kapacitet:</b>	200-400 kg / min
<b>Skruvmotor:</b>	2,2 kW
<b>Vibrator:</b>	0,16 kW (tillval)
<b>Spänning:</b>	3 fas 400 V, 50 Hz / 3-fas 220 V, 50 Hz
<b>Elanslutning:</b>	16 A, 5-poligt CEE don / 16 A 4-poligt CEE
<b>Elutrustning:</b>	Polvändare, Nollspänningskydd.

*Konstruktion - Tillverkning - Försäljning - Service*

**ahlm**  
BR. AHLM MASKIN AB

Box 104, Fabriksgatan 11 - S-274 32 SKURUP - SVERIGE

Tel 0411-43025 - Fax 0411-43838